



LTG12-65

Valve-regulated lead-acid battery

DEEP CYCLE GEL SERIES

Cechy charakterystyczne

Napięcie znamionowe	12V (6 cell per unit)	
Pojemność nominalna przy 10-godzinnym cyklu rozładowania/10,8 V (25°C)	65Ah	
Pojemność (25°C)	Pojemność 20h/10.8V	69Ah
	Pojemność 5h/10.8V	53.5Ah
Typ terminala	T14	
Moment obrotowy	5.1 ± 0.6 N.m	
Przybliżona rezystancja wewnętrzna (25°C)	7.0 mΩ	
Wymiary	Długość	350 ± 2 mm (13.78 inch)
	Szerokość	166 ± 2 mm (6.54 inch)
	Wysokość	179 ± 2 mm (7.05 inch)
	Całkowita wysokość	179 ± 2 mm (7.05 inch)
Żywotność projektowa (tryb czuwania)	JIS w temperaturze 25°C	12 lat
	Eurobat w temperaturze 20°C	10-12 lat
Waga	21.00 kg (46.30 lbs) ± 3%	
Nominalna temperatura robocza	25 ± 3°C (77°F ± 5)	
Zakres temperatur roboczych	Rozładowanie	-15°C ~ 50°C (5°F ~ 122°F)
	Ładowanie	-10°C ~ 50°C (14°F ~ 122°F)
	Przechowywanie	-20°C ~ 50°C (-4°F ~ 122°F)
Napięcie ładowania podtrzymującego w temperaturze 25°C	13.5V ~ 13.8V	
Napięcie ładowania cyklicznego w temperaturze 25°C	14.5V ~ 14.7V	
Korekcja temperatury	Ładowanie podtrzymujące	-18 mV/°C/Block
	Cykl ładowania	-30 mV/°C/Block
Max. prąd ładowania (A)	13A	
Max. prąd rozładowania przez 5 sekund	650A	
Współczynnik samorozładowania (25°C)	≤ 3% miesięcznie	
Obudowa akumulatora z tworzywa ABS, klasa UL94-HB	V-0 (opcjonalnie)	

Przegląd

Akumulatory Leaftron z serii AGM GEL są produkowane zgodnie z najwyższymi wymaganiami stawianymi w zastosowaniach związanych z cyklem głębokim oraz energią odnawialną. W akumulatorach tych zastosowano koloidalny lub spieniony żel krzemionkowy do unieruchomienia elektrolitu, co dodatkowo zwiększa stabilność cykliczną. Dostępne w wersjach z zaciskami górnymi i przednimi.

Wymiary i Typy zacisków (mm)

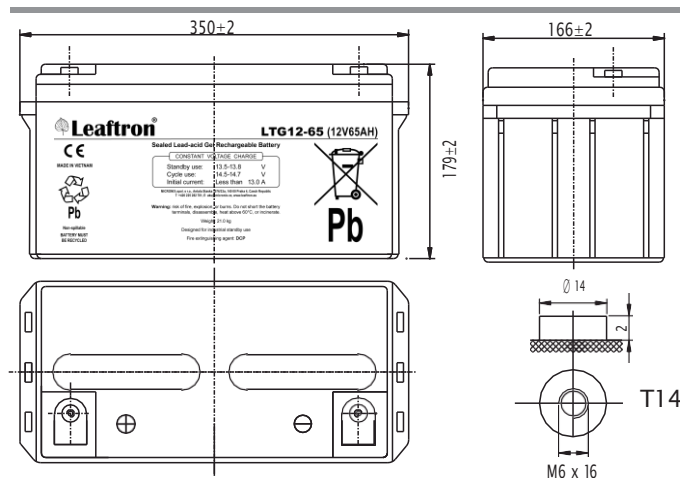

Certyfikacja i zgodność z normami



Compliant to: EUROBAT, RoHS, WEEE's and Reach.
Manufactured according to IEC 60896-21 / 22

Budowa

Komponent	Płyta dodatnia	Płytki ujemna	Pojemnik	Separator	Elektrolit	Zawór bezpieczeństwa	Terminal
Surowiec	Dwutlenek ołowiu	Ołów	ABS (V-0 opt.)	AGM	Żel z kwasem siarkowym	Guma	Miedź

Charakterystyka rozładowania przy stałym natężeniu prądu w temperaturze 25°C

(Ampere/battery)

F.V/Time	10min	15min	30min	60min	2h	3h	4h	5h	8h	10h	20h
9.60V	127	104	63.1	39.0	23.8	16.9	13.3	11.3	7.96	6.62	3.51
9.90V	123	102	61.8	38.4	23.6	16.8	13.2	11.2	7.91	6.60	3.50
10.2V	118	97.8	59.9	37.4	23.4	16.7	13.1	11.1	7.85	6.58	3.49
10.5V	113	94.4	58.4	36.3	23.0	16.6	13.0	11.1	7.80	6.55	3.47
10.8V	106	89.4	56.3	35.1	22.5	16.2	12.6	10.7	7.57	6.50	3.45

(Watts/battery)

Charakterystyka rozładowania przy stałej mocy w temperaturze 25°C

F.V/Time	10min	15min	30min	60min	2h	3h	4h	5h	8h	10h	20h
9.60V	1369	1142	707	445	275	199	156	133	94.5	79.0	42.1
9.90V	1328	1115	693	438	273	198	155	132	94.0	78.9	42.0
10.2V	1273	1073	672	427	271	196	154	132	93.3	78.6	41.9
10.5V	1218	1037	656	413	267	195	153	131	92.7	78.2	41.6
10.8V	1150	982	632	400	260	191	148	124	89.9	77.6	41.3

